

CAJA PROTECCIÓN SIMEI IP65

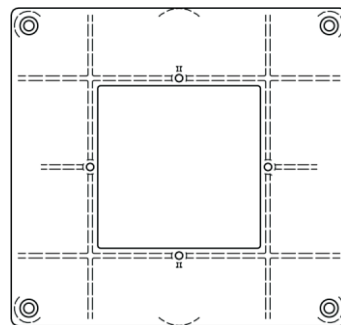



WATERPROOF BOX IP65

- Caja estanca SIMEI
- Waterproof Box SIMEI

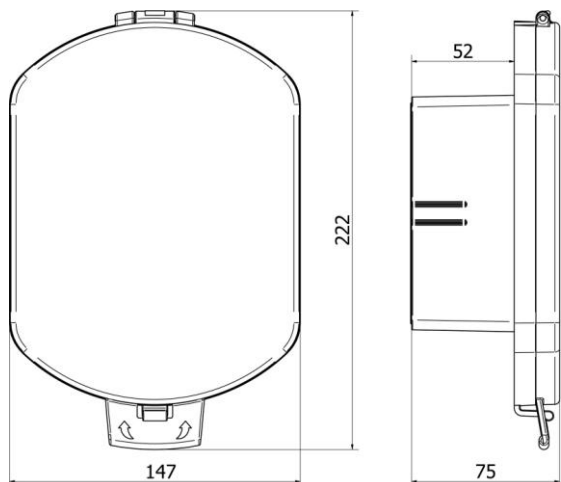

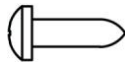
- Base adaptación para pulsador normalizado
- Base plate for standard call points compatibility

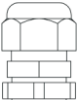

- M3,5 x10  x2
- ST 3,5 x 10  x4
- Fischer S-6  x2
- ST-4 x 30  x2
- Prensaestopa
Cable Gland 
- Junta de goma
O ring 

La caja estanca para Exterior SIMEI IP65 esta diseñada para proteger pulsadores de emergencia, donde la protección a la intemperie o agentes externos agresivos es necesaria.

Protege el pulsador contra el daño provocado por el polvo, la suciedad y el agua.

Es compatible con todos los pulsadores normalizados.

En caso de emergencia, se puede acceder al dispositivo, simplemente tirando de la tapa, liberando el cierre de seguridad.

SIMEI IP65 waterproof box is designed to protect outdoor call points against dust, dirt and water.

It supports all the standard call points. In case of emergency, you can access the device by simply lifting the front lid.

Características:

Se compone de una base y una tapa construidas en resistente policarbonato transparente con una junta de goma que garantiza la estanqueidad cumpliendo las prestaciones que requiere la norma IP65.

Se suministra con todos los elementos necesarios para su instalación (listado adjunto de componentes) y la base de adaptación al pulsador, compatible con todos los pulsadores de emergencia homologados.

La instalación del pulsador dentro de la caja SIMEI es equivalente a la de un montaje de pulsador de superficie.

Para una correcta instalación, seguir los pasos descritos en las figuras 1/2/3/4.

Specifications:

The SIMEI waterproof box is made of a highly resistant transparent polycarbonate and a rubber seal which guarantee the sealing quality required by the current standards. All necessary items for installing call point and the box are included in the packaging (refer to Item list) - The base plate is suitable for the majority of call points on the market.

For a correct installation, follow the instructions on the next page.

El material suministrado se encuentra dentro del embalaje Caja protección IP65 SIMEI
All the necessary material for SIMEI box installation is included in the packaging

1

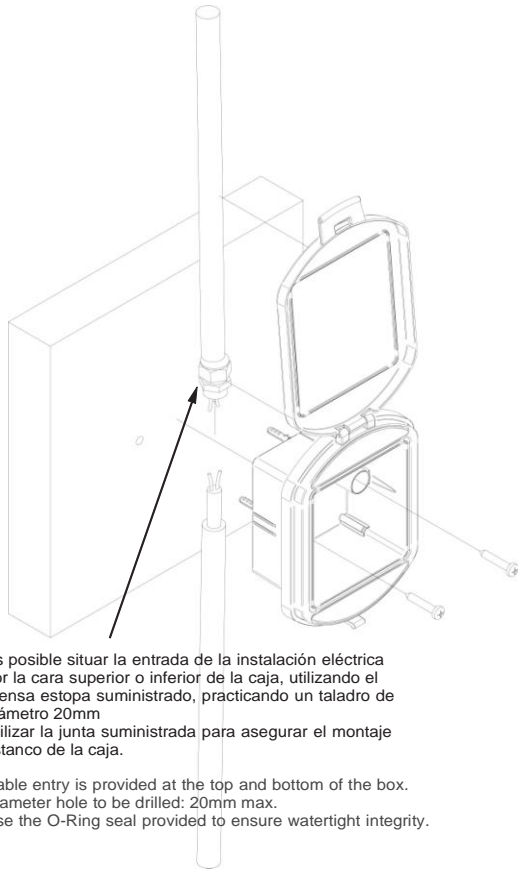

Es posible situar la entrada de la instalación eléctrica por la cara superior o inferior de la caja, utilizando el prensa estopa suministrado, practicando un taladro de diámetro 20mm
Utilizar la junta suministrada para asegurar el montaje estanco de la caja.

Cable entry is provided at the top and bottom of the box.
Diameter hole to be drilled: 20mm max.
Use the O-Ring seal provided to ensure watertight integrity.

2

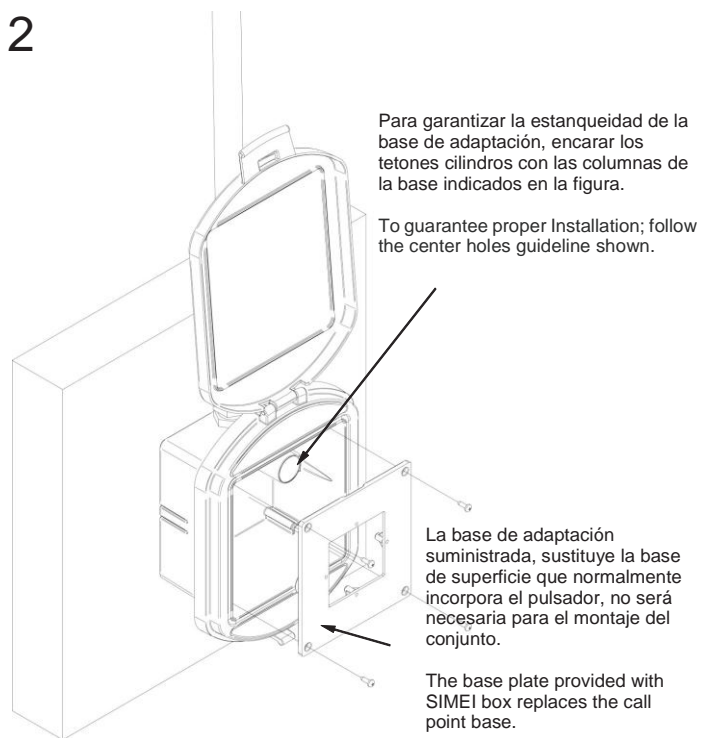

Para garantizar la estanqueidad de la base de adaptación, encarrar los tetones cilindros con las columnas de la base indicados en la figura.

To guarantee proper installation; follow the center holes guideline shown.

La base de adaptación suministrada, sustituye la base de superficie que normalmente incorpora el pulsador, no será necesaria para el montaje del conjunto.

The base plate provided with SIMEI box replaces the call point base.

A PARTIR DE ESTE PUNTO, el montaje del pulsador es el mismo que en una caja universal de empotrar.

STARTING from this point, follow the normal procedure of manual call points mounting.

3

La caja SIMEI incluye un precinto para, para evitar la manipulación no autorizada del conjunto.

The SIMEI box is provided with a tie-wrap for security lock.

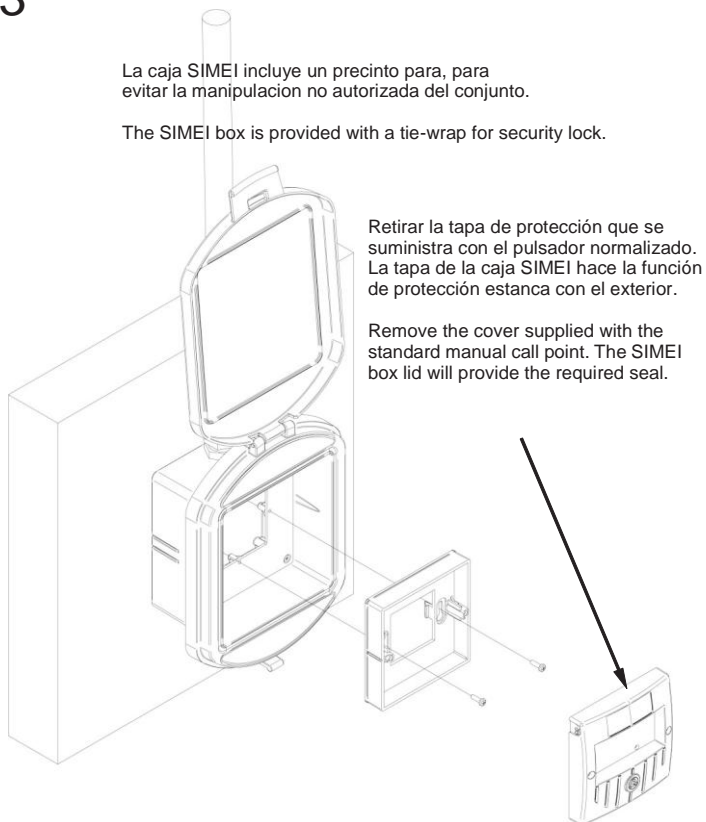

Retirar la tapa de protección que se suministra con el pulsador normalizado. La tapa de la caja SIMEI hace la función de protección estanca con el exterior.

Remove the cover supplied with the standard manual call point. The SIMEI box lid will provide the required seal.

4



Pegatinas Suministradas.

Spanish, English, French and Portuguese labels are provided.

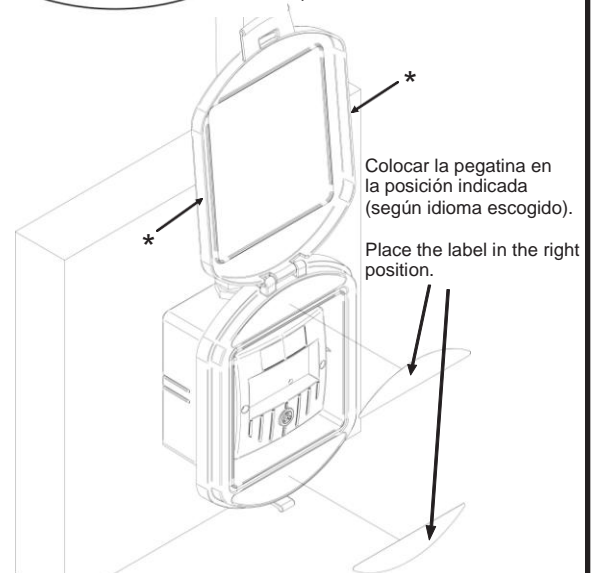

Colocar la pegatina en la posición indicada (según idioma escogido).

Place the label in the right position.

(*) UNA VEZ ACABADA LA INSTALACIÓN, CON LA TAPA CERRADA, SE RECOMIENDA PRESIONAR CON FUERZA LOS LATERALES DE LA TAPA PARA ASEGURAR LA CORRECTA ESTANQUEIDAD DEL INTERIOR.

(*) PUSH FRONT LID FIRMLY TO CLOSE THE IP65 SIMEI BOX.

SISTEMAS DE SEGURIDAD MIRA, S.L.

PI.Fábrica Nova, nº 13 Local - 08800 Vilanova i la Geltrú (Barcelona)

Tel.: 93 810 66 35 - Fax: 93 810 66 36 - mira@ssmira.es

www.ssmira.es

